

ESCAVATORI 90-100 Q.LI
JCB 100C2

Dati tecnici

Q	ALTEZZA MAX LAVORO	7.478 mm
R	ALTEZZA MAX SCARICO	5.660 mm
S	PROFONDITA' DI SCAVO	4.820 mm
V	SBRACCIO MAX DI SCAVO PIANO TERRA DA CENTRO RALLA	7.438 mm
U	SBRACCIO MAX DI SCAVO DA CENTRO RALLA	7.560 mm
C	LARGHEZZA CARRO	2.300 mm
K	LARGHEZZA STRUTTURA SUPERIORE	2.187 mm
D	ALTEZZA MINIMA DA TERRA DEL CONTRAPPESO	762 mm
	LARGHEZZA CINGOLO	450 mm
	PRESSIONE A TERRA	0,46 kg/cm ²
	FORZA DI STRAPPO ALLA BENNA	7.362 kg
	POTENZA MOTORE (kw/cv)	45,4 kW/61 cv
	ATTACCO RAPIDO MECCANICO	Sì
	CARRO VARIABILE	No
	GIROSAGOMA	No
	IMPIANTO MARTELLLO	Sì
	ALIMENTAZIONE	Gasolio
	CAPACITA' SERBATOIO CARBURANTE	112 lt

Dimensioni e pesi

B	ALTEZZA FASE TRASPORTO	2.706 mm
C	LARGHEZZA FASE TRASPORTO	2.300 mm
A	LUNGHEZZA FASE TRASPORTO BRACCIO CHIUSO A TERRA	6.860 mm
	PESO TOTALE	9.750 kg

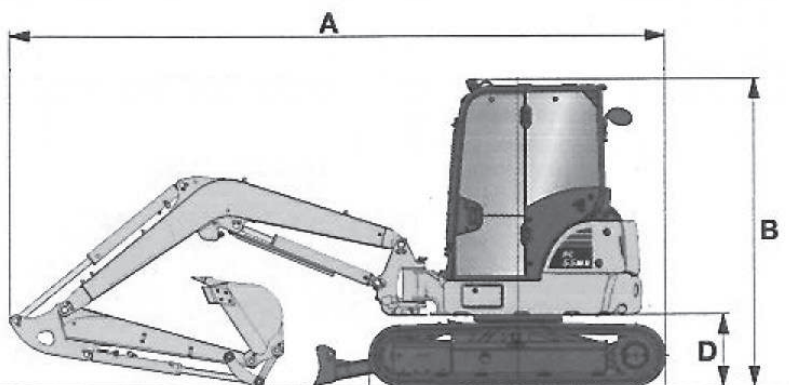
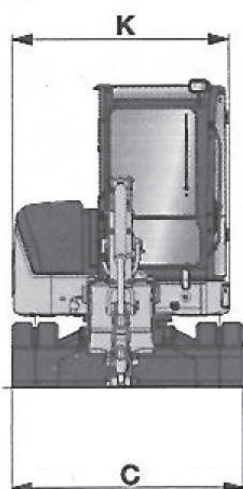
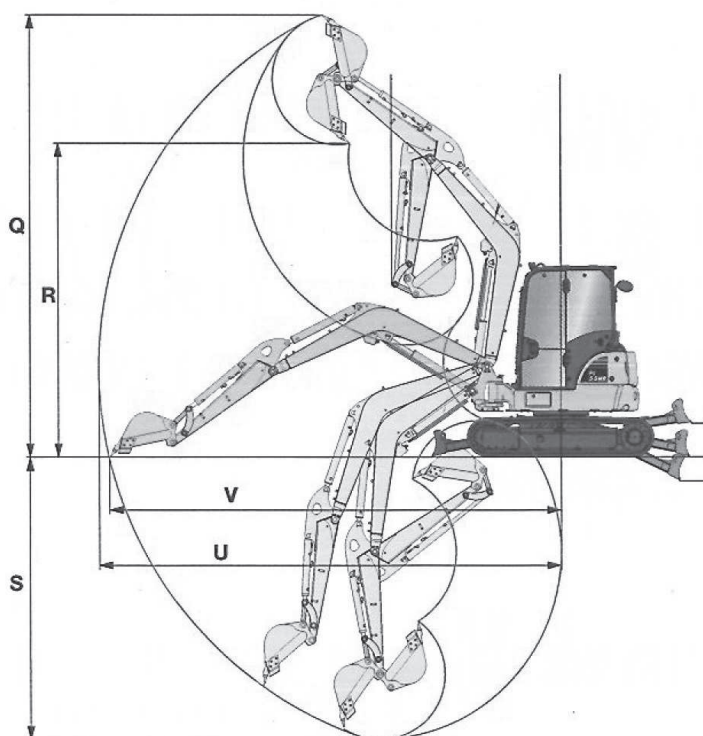

Livello carburante

CONTROLLA DI AVER CONSEGNATO IL MEZZO CON LO STESSO LIVELLO DI CARBURANTE E ADBLUE (DOVE PREVISTO) CON CUI L'HAI RITIRATO.



PIENO FINO ALL'ORLO!



I dati riportati sono indicativi, possono essere soggetti a modifiche o errori di stampa da parte delle ditte costruttrici senza alcun preavviso. La società Mollo Srl si limita a riportarli. Le caratteristiche specifiche sono presenti nel "Manuale d'uso e manutenzione" allegato alla singola macchina.