

DUMPER SU RUOTE DIESEL 15 Q.LI WACKER NEUSON 1501S

Dati tecnici

H2	ALTEZZA MAX LAVORO (CASSONE RIBALTATO)	2.240 mm
H1	ALTEZZA CASSONE	1.310 mm
H3	ALTEZZA MAX SCARICO	705 mm
C1	SBALZO ANTERIORE SCARICO	710 mm
E	SBALZO LATERALE SCARICO	100 mm
C2	SBALZO POSTERIORE	810 mm
C	PASSO	1.700 mm
H	DISTANZA DAL SUOLO	270 mm
B1	LARGHEZZA INGOMBRO ROLL BAR	1.260 mm
F	GRADO INCLINAZIONE SCARICO CASSONE	47°
	INCLINAZIONE MASSIMA LONG/TRASV	20%
	CAPACITÀ DI SALITA	45%
	CONTENUTO DEL CASSONE A RASO	650 lt
	CONTENUTO DEL CASSONE A COLMO	800 lt
	CARICO UTILE PNEUMATICI	1.500 kg

- Cassone a scarico girevole
- Dotato di kit stradale e lampeggiante
- Dotato di cicalino traslazione
- Roll bar abbattibile/removibile
- Velocità max traslazione 16/KM/H
- Motore diesel 3 cilindri 18,9 kW
STAGE V

Dimensioni

A	ALTEZZA FASE TRASPORTO (ROLL BAR APERTO)	2.550 mm
A1	ALTEZZA FASE TRASPORTO (ROLL BAR ABBASSATO)	2.000 mm
A2	ALTEZZA FASE TRASPORTO (ROLL BAR SMONTATO)	1.850 mm
D	LUNGHEZZA FASE TRASPORTO	3.220 mm
B	LARGHEZZA FASE TRASPORTO	1.305 mm
	PESO PIATTAFORMA	1.336 kg

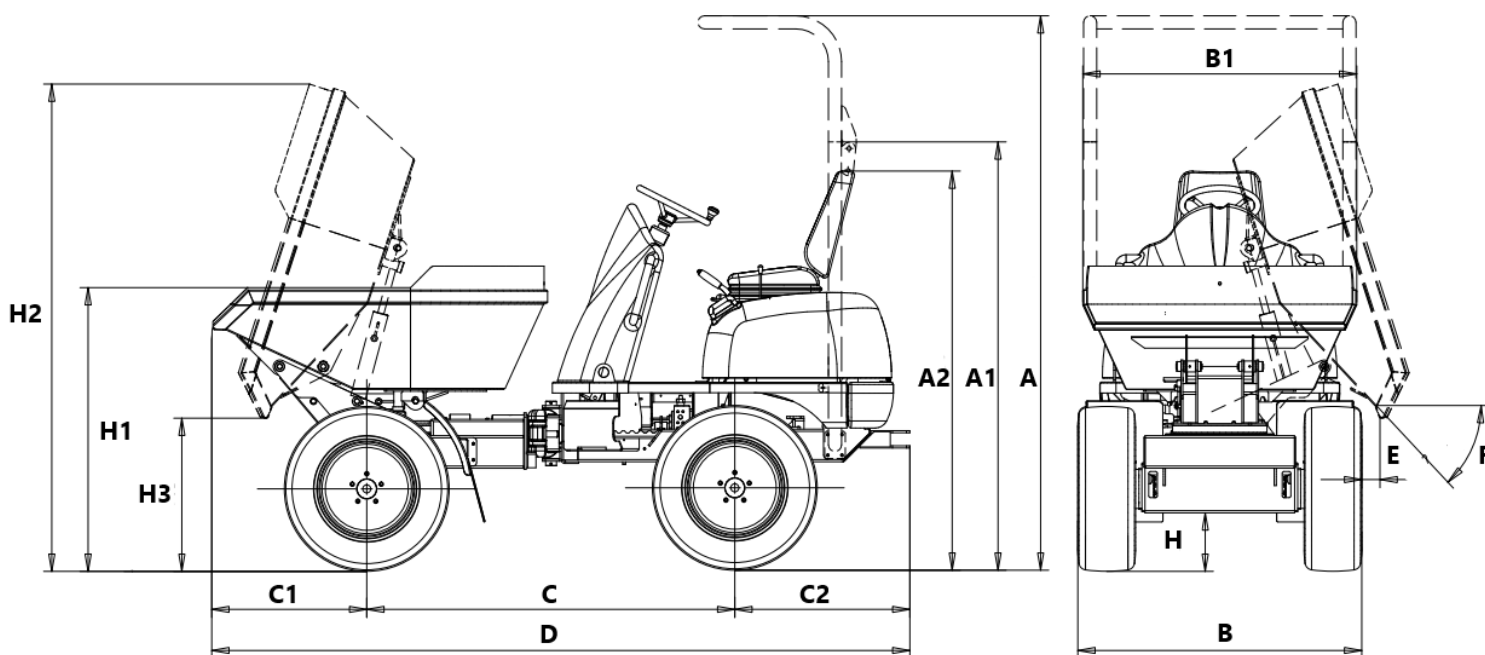

Livello carburante

CONTROLLA DI AVER CONSEGNATO IL MEZZO CON LO STESSO LIVELLO DI CARBURANTE E ADBLUE (DOVE PREVISTO) CON CUI L'HAI RITIRATO.



PIENO FINO ALL'ORLO!



I dati riportati sono indicativi, possono essere soggetti a modifiche o errori di stampa da parte delle ditte costruttrici senza alcun preavviso. La società Mollo Srl si limita a riportarli. Le caratteristiche specifiche sono presenti nel "Manuale d'uso e manutenzione" allegato alla singola macchina.