

Dati tecnici

ALTEZZA MAX LAVORO	25.000 mm
ALTEZZA MAX PIANO CALPESTIO	23.000 mm
N. MAX PERSONE SU NAVICELLA	2
PORTATA NAVICELLA	250 kg
ROTAZIONE NAVICELLA	90° DX - 90° SX
ROTAZIONE TORRETTA	400°
SBRACCIO (LATERALE) MAX CARICO	10.100 mm
SBRACCIO (LATERALE) MAX CARICO - STABILIZZATORI RETRATTI	6.650 mm
SBRACCIO (LATERALE) MAX CON 80 KG	14.000 mm
SBRACCIO (LATERALE) MAX CON 80 KG A STABILIZZATORI CHIUSI	11.000 mm
STABILIZZAZIONE MINIMA	2.050 x 2.450 mm
STABILIZZAZIONE MASSIMA	3.340 x 2.965 mm

Dimensioni di ingombro

A	ALTEZZA FASE TRASPORTO	2.895 mm
B	LARGHEZZA TRASPORTO	2.100 mm
C	LUNGHEZZA TRASPORTO	6.330 mm
D	PASSO	3.000 mm
	DIMENSIONI CESTA	1.400x700x1.100 mm
	PESO TOTALE	3.350 kg

**PIATTAFORME AUTOCARRATE
MULTITEL PAGLIERO
MZ 250 DAILY EU6E**

- Necessaria Pat. B
- Comandi da terra e navicella
- Predisposizione corrente in cesta 220v
- Jib articolato
- Possibilità di lavorare in negativo

Area di lavoro (mt)

**Stabilizzatori parzialmente estesi
Lato corrispondente**

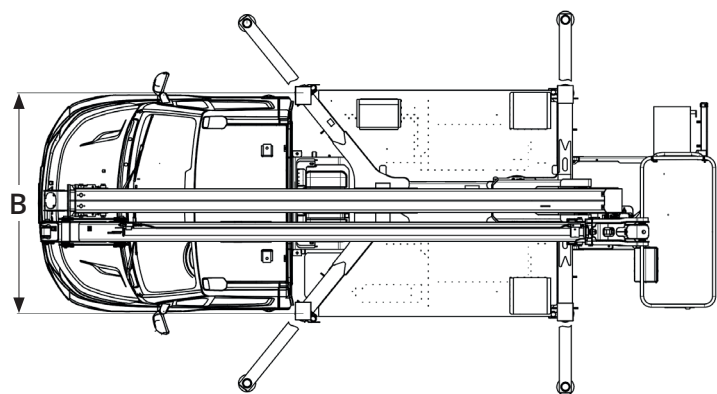
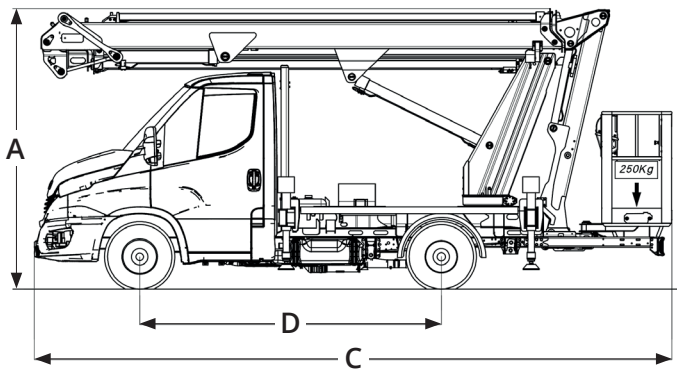
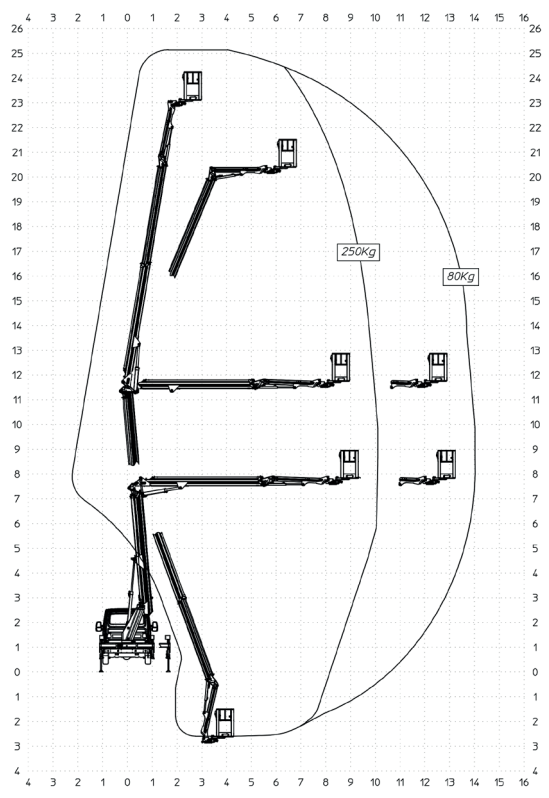

I dati riportati sono indicativi, possono essere soggetti a modifiche o errori di stampa da parte delle ditte costruttrici senza alcun preavviso. La società Mollo Srl si limita a riportarli. Le caratteristiche specifiche sono presenti nel "Manuale d'uso e manutenzione" allegato alla singola macchina.



PIATTAFORME AUTOCARRATE
MULTITEL PAGLIERO
MZ 250 DAILY EU6E

Area di lavoro (mt)

Stabilizzatori in sagoma

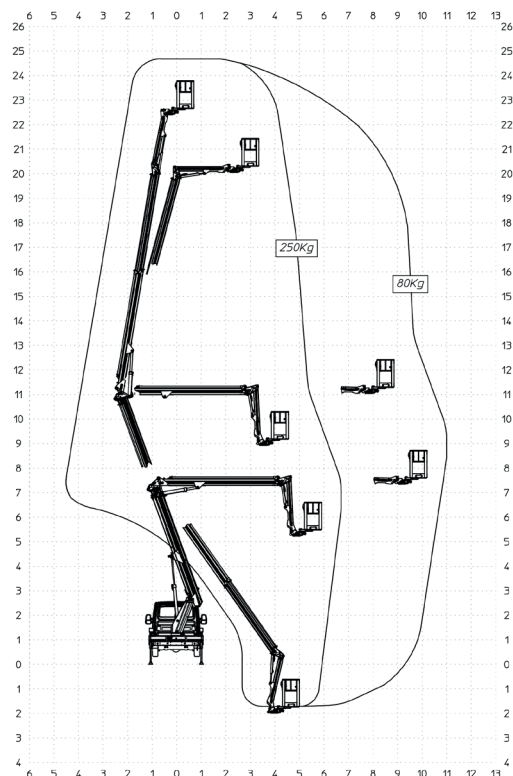

Stabilizzatori estesi - Lato opposto

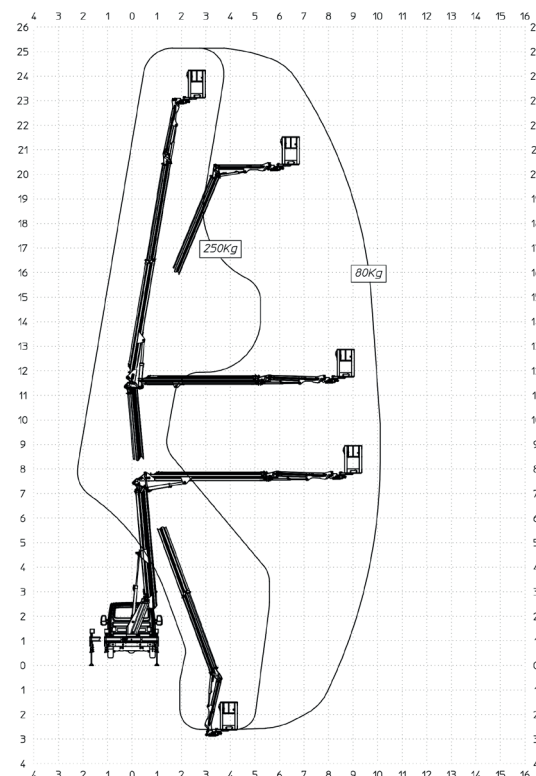

Posteriore - Stabilizzatori in sagoma

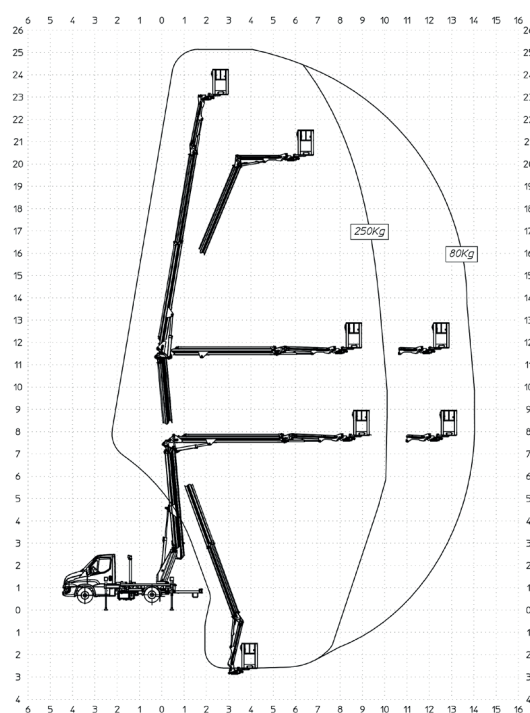

Posteriore - Stabilizzatori estesi

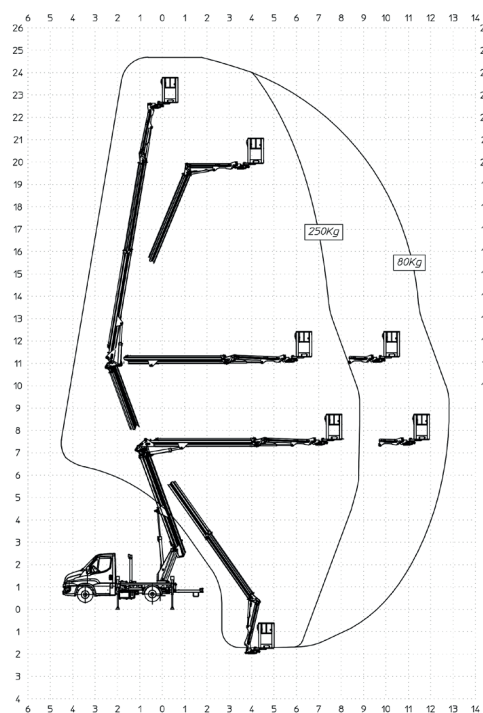

I dati riportati sono indicativi, possono essere soggetti a modifiche o errori di stampa da parte delle ditte costruttrici senza alcun preavviso. La società Mollo Srl si limita a riportarli. Le caratteristiche specifiche sono presenti nel "Manuale d'uso e manutenzione" allegato alla singola macchina.

PIATTAFORME AUTOCARRATE MULTITEL PAGLIERO MZ 250 DAILY EU6E

Area di lavoro (mt)

Vista dall'alto

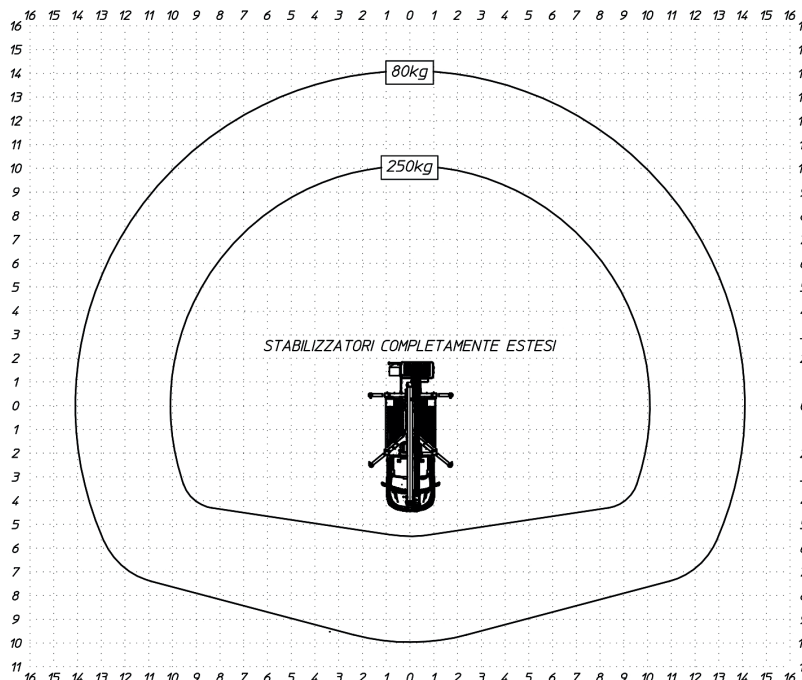
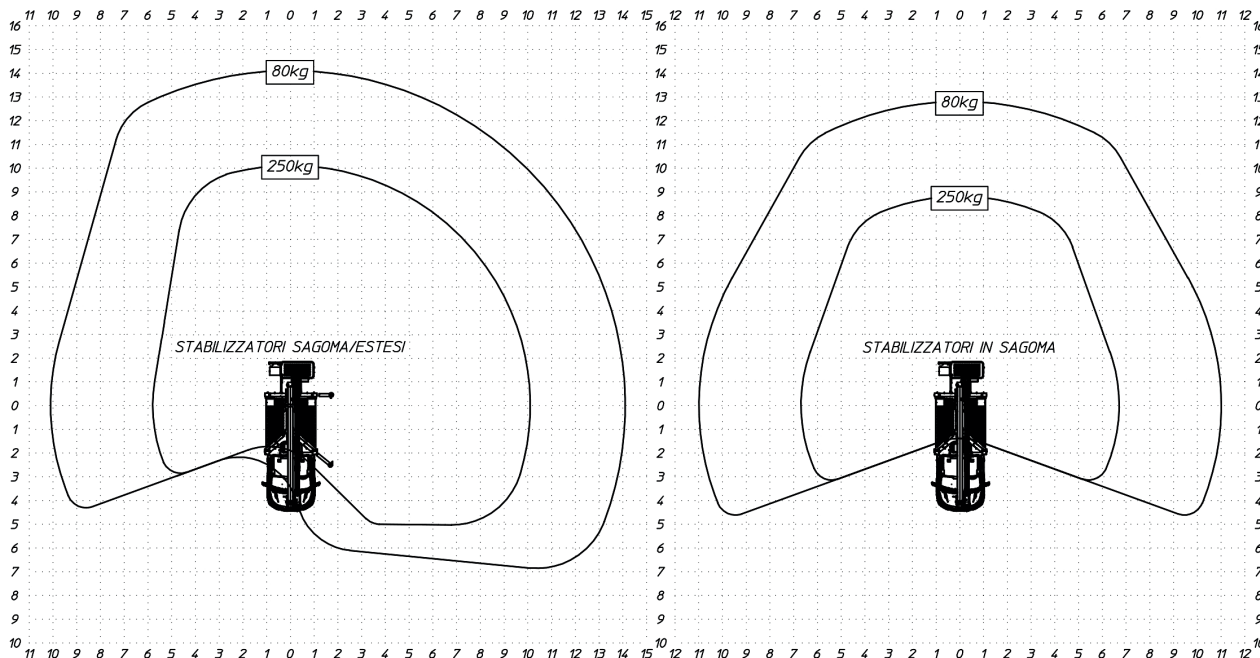

Livello carburante

CONTROLLA DI AVER CONSEGNATO IL MEZZO CON LO STESSO LIVELLO DI CARBURANTE E ADBLUE (DOVE PREVISTO) CON CUI L'HAI RITIRATO.



PIENO FINO ALL'ORLO!



I dati riportati sono indicativi, possono essere soggetti a modifiche o errori di stampa da parte delle ditte costruttrici senza alcun preavviso. La società Mollo Srl si limita a riportarli. Le caratteristiche specifiche sono presenti nel "Manuale d'uso e manutenzione" allegato alla singola macchina.