



## C10 MINI TRASPORTATORI CINGOLATI 5-8 Q.LI TC95 MESSERSÌ

### Dati tecnici

	CAPACITÀ DI CARICO VOLUME A RASO	0,32 mc3
	CAPACITÀ OPERATIVA VOLUME COLMO	0,38 mc3
	PORTATA MAX SOTTOCARRO	950 kg
G	ALTEZZA SCARICO	423 mm
	GRADO INCLINAZIONE SCARICO CASSONE	64°
H - H1	ALTEZZA CASSONE (PARTE ALTA - PIANO)	1.250 - 958 mm
A	ALTEZZA MASSIMA (CASSONE RIBALTATO)	1.694 mm
	PENDENZA MAX SUPERABILE	30%
I	INTERASSE CENTRO CINGOLO	770 mm
	PRESSIONE CINGOLO AL SUOLO (VUOTO/ CARICO)	171 - 306 kg/cm2
	CAPACITÀ PALA AUTOCARICANTE	65 lt
	ALIMENTAZIONE	Benzina
	CAPACITÀ SERBATOIO	10 lt

- Cassone ribaltabile anteriore con pala autocaricante
- 2 velocità di traslazione
- Impianto idraulico a triplice pompa
- Motore benzina 9,6 kW con avviamento a fune ed elettrico

### Dimensioni e pesi

A	ALTEZZA FASE TRASPORTO (PALA AUTOCARICANTE SOLLEVATA)	1.694 mm
B	ALTEZZA FASE TRASPORTO (PALA AUTOCARICANTE A RIPOSO)	1.270 mm
C	LUNGHEZZA FASE TRASPORTO (PALA AUTOCARICANTE SOLLEVATA)	1.823 mm
C1	LUNGHEZZA FASE TRASPORTO (PALA AUTOCARICANTE A RIPOSO)	2.314 mm
D	LARGHEZZA FASE TRASPORTO	800 mm
E	SBALZO ANTERIORE	356 mm
F	SBALZO POSTERIORE	696 mm
	PESO TOTALE	670 kg

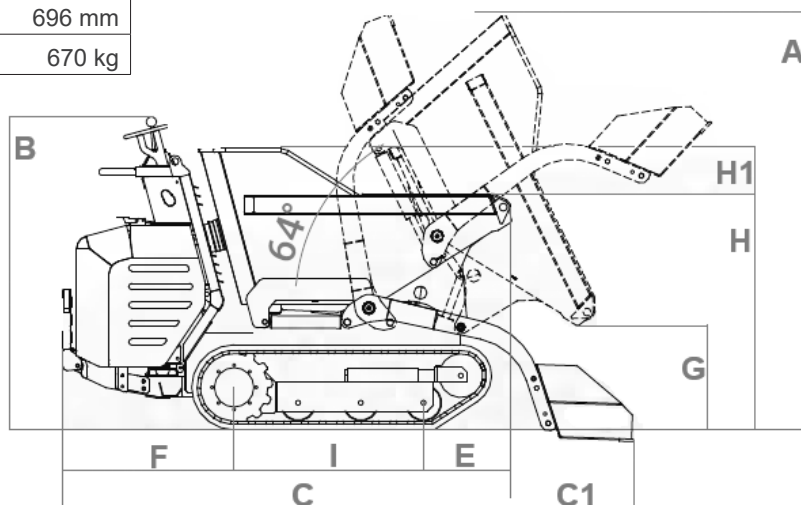
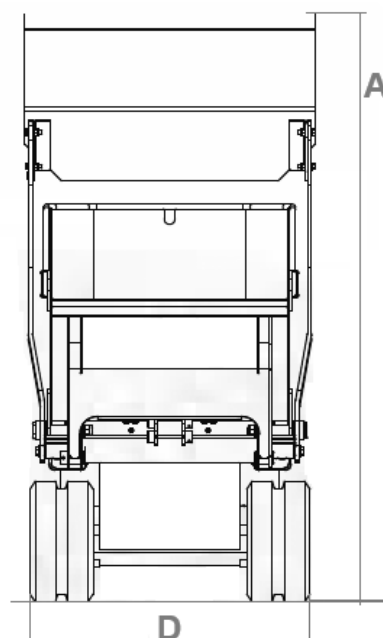

### Livello carburante

CONTROLLA DI AVER CONSEGNATO IL MEZZO CON LO STESSO LIVELLO DI CARBURANTE E ADBLUE (DOVE PREVISTO) CON CUI L'HAI RITIRATO.



PIENO FINO ALL'ORLO!



I dati riportati sono indicativi, possono essere soggetti a modifiche o errori di stampa da parte delle ditte costruttrici senza alcun preavviso. La società Mollo Srl si limita a riportarli. Le caratteristiche specifiche sono presenti nel "Manuale d'uso e manutenzione" allegato alla singola macchina.